

1. Код

AWD-A4VSO125DR/30R-VPB13N00

A4VSO	Модель
125	Типоразмер
DR	Регулятор давления
30	Серия
R	Направление вращения вала: по часовой стрелке
V	Тип уплотнения: фтор-каучук (FPM)
P	Исполнение вала: цилиндрический вал Ø50, шпонка 14x9x80
B	Тип фланца: квадрат 200x200 по ISO 4-отверстия
13	Присоединения: всасывание S- SAE 2 ½ ”; нагнетание B- SAE 1 ¼ ”; дренаж T- M33x2
N00	Без внешнего насоса, без сквозного вала

2. Технические характеристики:

типоразмер		125
Рабочий объем	См ³ /об	125
Давление, бар	Ном.	350
	Макс.	400
Крутящий момент, Нм	ΔP=350 бар	696
	ΔP=100 бар	199
Максимальная мощность	кВт	131
Максимальная скорость вращения	Об/мин	2200
Максимальный расход	л/мин	225
Вес	кг	88
Температура рабочей жидкости	°С	-40 ÷ +90
Вязкость	мм ² /с	10 - 1000
Чистота рабочей жидкости	По ISO4406 класс 20/18/15	

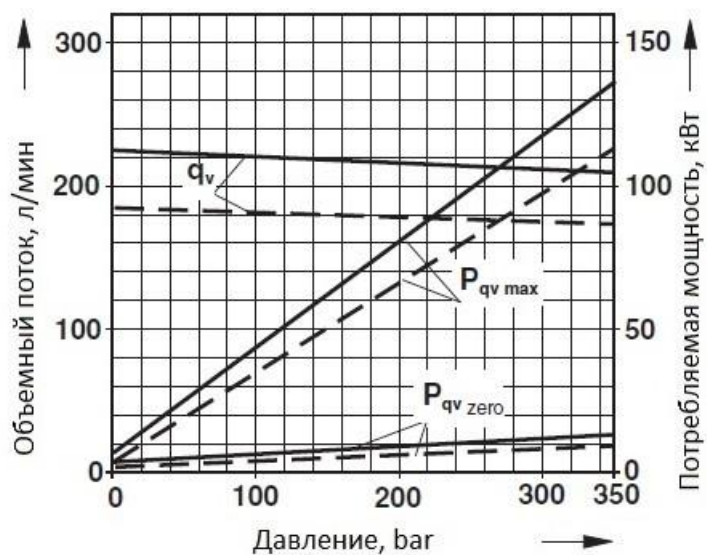

$n = 1800$ об/мин —————
 $n = 1500$ об/мин - - - - -

Схема регулятора давления DR

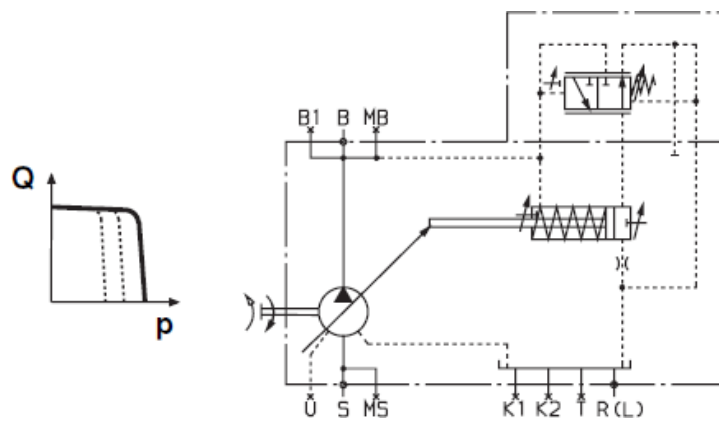

3. Габаритные и присоединительные размеры:

